

# DÁLKOVÉ OVLÁDÁNÍ

## ZAPOJENÍ A KÓDOVACÍ PRVKY VÍCEKANÁLOVÉHO DÁLKOVÉHO OVLÁDÁNÍ STR3-N + SRR4

Standartně vyrábíme a dodáváme čtyřkanálové přijímače SRR4 a tříkanálové ovladače STR3-N. Pro správnou funkci dálkového ovládání musí být kódové přepínače 1,2...5 na vysílači a přijímači nastaveny shodně (jednu z 243 možností si musí zvolit uživatel). Při zapnutém napájení přijímače ( 8-20V DC nebo 8-15V AC, odběr max 50mA, svítí LED „ NAPÁJENÍ“ - zelená ) se při stisku některého tlačítka na klíčence ( vysílači ) rozsvítí příslušná LED na přijímači, příslušný kontakt sepne a zůstane sepnutý po dobu držení tlačítka na vysílači. Při stisku více tlačítek současně sepnou současně příslušné kontakty. Kontakty na špičkách 1-2 mají zatížitelnost max 0,5A ( max 100V při max. spínaném výkonu 10W ), špička 3 je spínána na zem výstupem komparátoru LM311 a je určena pro připojení elektronických silových relé dodávaných firmou SEA, doporučujeme nepoužívat. Na desce jsou použity konektory PAW, protikus PXH včetně kontaktů je standartně dodáván společně s dálkovým ovládáním.

### SRR4

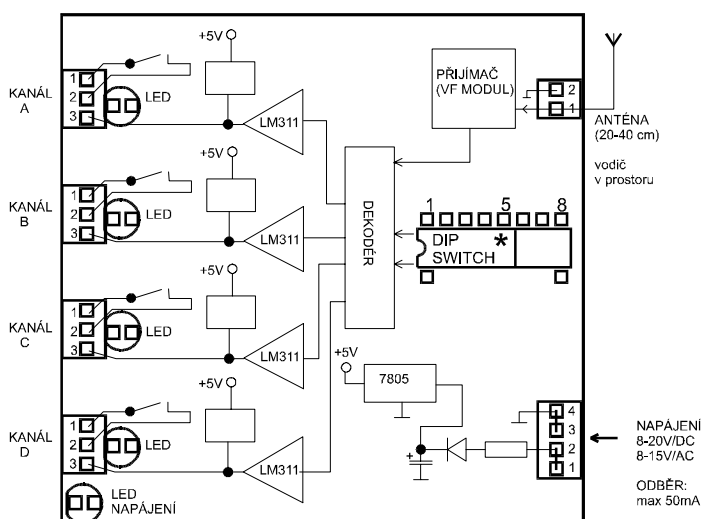

### STR3-N

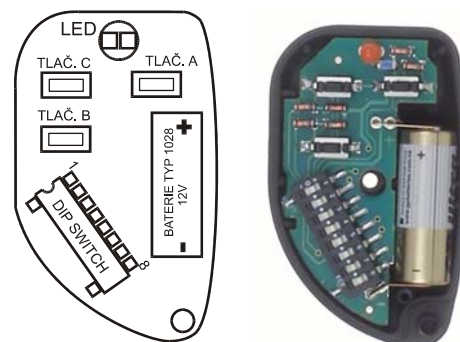

\* pokud je osazen osminásobný DIP SWITCH spínače 6,7,8 nejsou využity (bez funkce)

SEA s.r.o., Dolnoměcholupská 21, 102 00 Praha 10 - Hostivař

tel.: +420 272700058

E-mail: obchod@seapraha.cz

fax: +420 272701418

<http://www.seapraha.cz>

